

Telecontrollo GSM Linky FV Wall e DIN

- Telecontrollo di impianti fotovoltaici o eolici secondo l'allegato M della norma CEI 0-16; V4:2025.
- Attivazione di due uscite a relè tramite SMS di comando.
- Due ingressi digitali per invio SMS di feedback.

1. Preparazione SIM card

Linky FV può funzionare solo con SIM card che non richiedono il codice PIN di autenticazione. Quindi prima di inserire la SIM card all'interno di Linky FV è necessario inserirla in un telefono cellulare e disattivare la richiesta del codice PIN di autenticazione.

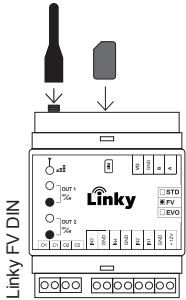

Fig.1

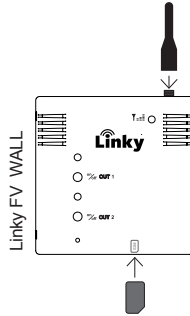

Fig.2

Attenzione: assicurarsi che Linky FV non sia alimentato dalla rete elettrica e che non siano inserite le batterie prima di inserire o rimuovere la SIM card.

2. Led di stato GSM (A)

Questo led indica lo stato di funzionamento del dispositivo.

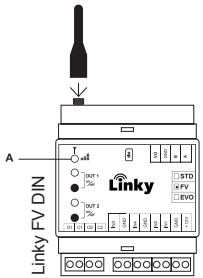

Fig.3

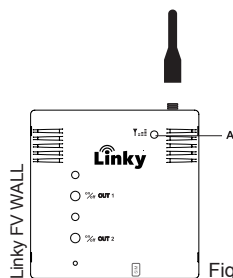

Fig.4

- Spento

- Il dispositivo non è alimentato.
- Assenza segnale GSM o mancanza dell'antenna.

- 5 lampeggi ripetuti

Ci sono problemi sulla SIM card (es: SIM card scaduta o non inserita, richiesta PIN attiva) o registrazione SIM negata.

- 3 lampeggi ripetuti

Linky FV non è in grado di ricevere e trasmettere SMS. I lampeggi ripetuti terminano quando Linky FV riesce a inviare un SMS.

- Lampeggio o accesso fisso

Il dispositivo è registrato alla rete GSM ed è pronto a ricevere comandi via SMS. Il tipo di lampeggio indica l'intensità del segnale GSM.

- Accesso non lampeggiante: Segnale ottimo
- Lampeggio: Segnale buono
- Lampeggio lento: Segnale medio
- Lampeggio veloce: Segnale scarso

3. Collegamenti Elettrici

Collegamenti Elettrici LINKY FV WALL

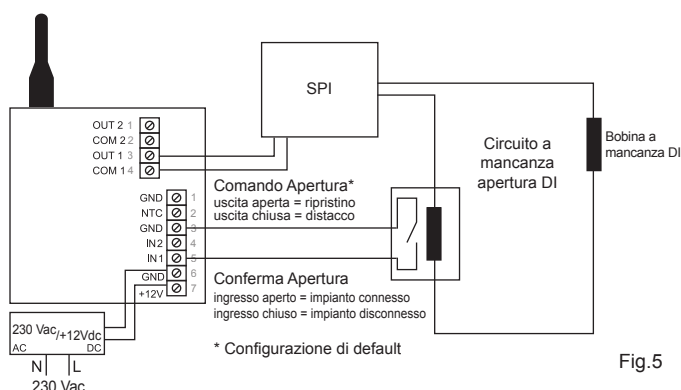

Fig.5

3. Collegamenti Elettrici LINKY FV DIN

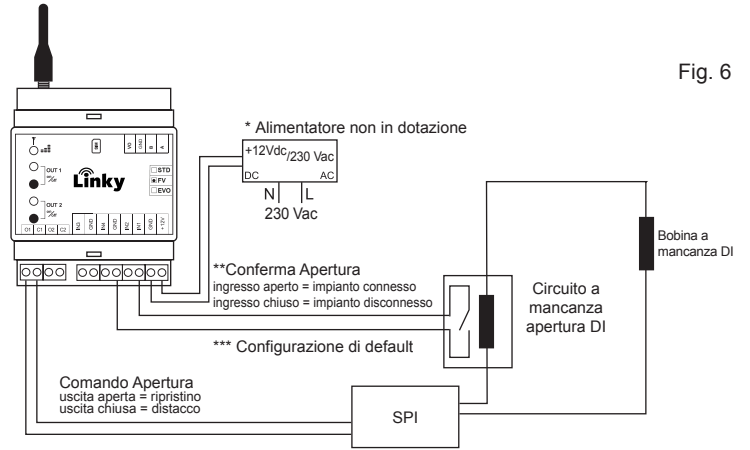

Fig.6

IG0012_IT_LINKY FV 1.0_02_26

4. Descrizione Comandi

Tutti i comandi devono essere preceduti dalla password, se il numero di telefono da cui si manda il messaggio non è registrato in rubrica, la password impostata dalla fabbrica è "123456".

ATTENZIONE: non utilizzare la SIM fornita dal gestore per la configurazione e il test dell'apparato.

4.1 Setpod

Configurazione del POD

Il POD è un codice alfanumerico che identifica in maniera univoca il punto di prelievo dell'energia elettrica dalla rete nazionale. Tale variabile può essere lunga al massimo 40 caratteri.

Comando: **123456_SETPOD_POD="pod"**
 Esempio: **123456 SETPOD POD="123456789012345"**

4.2. Aggiungi

Aggiungere un numero alla rubrica telefonica

Con questo comando è possibile registrare il proprio numero di telefono nella rubrica di Linky FV per poter inviare i comandi senza inserire ogni volta la password.

Comando: **123456_AGGIUNGI_nome-utente_numero-telefonico**
 Esempio: **123456 AGGIUNGI ENEL +393491234567**
 Esempio: **123456 AGGIUNGI ENEL 3491234567**

In questo modo il dispositivo memorizza in rubrica l'utente 'ENEL' associato al numero di telefono indicato. È consigliato memorizzare un numero telefonico sia con il prefisso internazionale (+39 per l'Italia) che senza. Il nome può essere lungo al massimo 14 caratteri, il numero telefonico al massimo 20 caratteri.

4.3 Comandi/Risposte allegato M della norma CEI 0-16; V4:2025

Comando	Risposta
DISTACCO utenza 123456789012345	utenza 123456789012345 distaccata - Input=1 - Output=1
RIPRISTINO utenza 123456789012345	utenza 123456789012345 ripristinata - Input=0 - Output=0
utenza 123456789012345 stato Input - Output	utenza 123456789012345 stato - Input=0 - Output=0
RESET utenza 123456789012345	utenza 123456789012345 RESET OK - Input=0 - Output=0

FAQ LINKY FV

1) Come si configura il Linky FV?

Il dispositivo può essere configurato in due modi:

- Tramite software: utilizzando il programma LINKY FV COMMUNICATOR scaricabile dal sito hiteks.it e collegando il dispositivo al PC.
- Tramite SMS: inserendo una SIM senza PIN nel dispositivo e inviando i comandi via SMS.

2) Il Linky FV non risponde ai miei SMS, cosa devo controllare?

- Controllare il LED verde:
 - Spento → il dispositivo non è registrato in rete
 - 5 lampeggi e pausa → la SIM non è inserita correttamente oppure la sim ha il pin abilitato
 - Lampeggio lento regolare → funzionamento corretto
- Disabilitare la chat RCS nel tuo smartphone (vedi paragrafo dedicato).
- Inviare i messaggi con la password.

3) Posso usare la SIM del GESTORE per effettuare dei test?

No, la SIM del GESTORE non è abilitata a rispondere/ricevere messaggi da rete "esterna".

4) Posso usare una SIM PERSONALE per effettuare dei test e configurare il dispositivo?

Sì, la SIM PERSONALE può essere utilizzata per configurare e testare il modem, una volta configurato bisogna sempre inserire la SIM del GESTORE.

5) Numero non presente in rubrica?

Verifica se il tuo numero è presente in rubrica inviando:

Comando: **123456 RUBRICA** (dove 123456 è la password di default).

Se non è presente in rubrica puoi aggiungerlo con il:

Comando: **123456 AGGIUNGI NOME +39...**

6) Posso inserire anche altri numeri in rubrica?

No. Nella rubrica del dispositivo devono essere presenti solo i numeri del gestore.

7) Il gestore richiede l'inserimento del numero in rubrica: con o senza +39?

Devono essere inseriti entrambi.

Esempio numero: 3451234567

- Con prefisso internazionale:
123456 AGGIUNGI ENERGY1 +393451234567
- Senza prefisso:
123456 AGGIUNGI ENERGY2 3451234567

Se il gestore fornisce più numeri, vanno inseriti tutti (sempre 2 volte ciascuno).

8) Il Linky FV risponde ai messaggi ma non esegue distacco o ripristino?

Il problema è quasi sempre nel cablaggio.

Distacco > Quando viene inviato il comando:

- OUT1 si chiude
- il dispositivo attende che IN1 si chiuda
- poi invia la risposta

Ripristino > Quando viene inviato il comando:

- OUT1 si apre
- il dispositivo attende che IN1 si apra
- poi invia la risposta

Se IN1 non cambia stato → il dispositivo non risponde.

9) Il dispositivo è in un quadro metallico e non prende segnale

Il contenitore schermante blocca il segnale GSM.

Soluzione:

- Utilizzare una prolunga antenna (vedere codici compatibili su ecommerce)

Portare l'antenna all'esterno del quadro.

10) Come Disattivare RCS (chat avanzata)?

Gli smartphone moderni possono inviare messaggi in modalità RCS invece che SMS.

Il Linky FV riconosce solo SMS tradizionali.

Disattivare la chat RCS dall'app Messaggi del telefono:

Android – App “Messaggi” Google (la più comune)



Procedura

- Aprire Messaggi
- Toccare i 3 puntini in alto a destra
- Aprire Impostazioni
- Entrare in Funzionalità di chat
- Disattivare Abilita funzionalità di chat
- Dopo la disattivazione apparirà la scritta “SMS/MMS” invece di “Chat”

Samsung – “Messaggi” Samsung

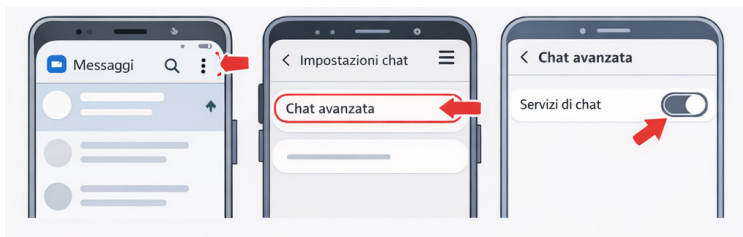

Procedura

- Aprire Messaggi
- Toccare i 3 puntini in alto a destra
- Impostazioni
- Impostazioni chat / Chat avanzata
- Disattivare

iPhone – “iMessage”



Procedura

- Aprire Impostazioni
- Messaggi
- Disattivare iMessage
- Attivare “Invia come SMS”

	Dispositivo elettronico	Smaltire come rifiuto elettronico presso un centro autorizzato al trattamento RAEE.
	Imballaggio	Smaltire come carta riciclabile secondo le normative locali.
	Manuale / Guida	